

---

6 CUP MULTIFUNCTIONAL MICOM  
RICE COOKER & WARMER

전기보온밥솥  
福库电饭煲

---

# CUCKOO

USER MANUAL

사용설명서  
使用説明書

---

CR-0675F Series

1.08L(1~6Persons)

1.08L(1~6인분)

1.08L(1~6人份)

---

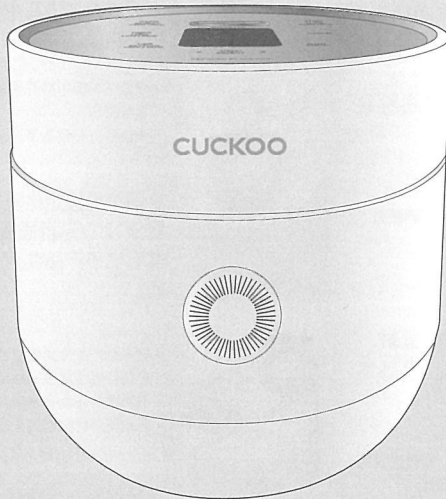

CUCKOOELECTRONICSCO.,LTD.

# CONTENTS

Thank you for purchasing "CUCKOO"  
Electric Rice cooker/warmer  
Please read the instructions before using.

## CONTENTS

### BEFORE USING

IMPORTANT SAFEGUARDS .....	3
SPECIFICATIONS .....	4
SAFETY PRECAUTIONS .....	9~12
NAME OF EACH PART .....	13
HOW TO CLEAN AND MAINTAIN .....	13~14
NAME AND FUNCTION OF EACH PART .....	15
ERROR CORD AND POSSIBLE CAUSE .....	15

### WHEN USING

PREPARATIONS FOR COOKING .....	16
HOW TO COOK .....	17~18
HOW TO USE "SCORCHED RICE" .....	19
HOW TO CUSTOMIZE YOUR RICE AND FLAVOR .....	20
HOW TO USE "GABA RICE" .....	21~22
HOW TO USE "MULTI COOK" .....	23
HOW TO USE "BABY FOOD" .....	24
HOW TO USE TIMER FUNCTION .....	25
TO KEEP COOKED RICE WARM AND TASTY .....	26~27

### BEFORE ASKING FOR SERVICE

TROUBLESHOOTING .....	28~29
-----------------------	-------

## 目录

### 使用前

产品规格 .....	4
安全警告 .....	54~57
产品部件名称 .....	58
清洁保养方法 .....	58~59
控制面板名称及作用 .....	60
功能显示部异常检查功能 .....	60

### 使用时

煮饭前准备事项 .....	61
煮饭方法 .....	62~63
锅巴功能 .....	64
调节煮饭/调节饭味功能 .....	65
糙米发芽功能 .....	66~67
蒸/炖制作方法 .....	68
宝宝食品制作方法 .....	69
预约煮饭功能 .....	70
保温方法 .....	71~72

### 故障咨询前

故障咨询前确认事项 .....	73~74
-----------------	-------

저희 쿠쿠 보온밥솥을 애용해 주셔서 대단히 감사 드립니다.  
이 사용설명서는 잘 보관하여 주십시오. 사용 중에 모르는 사항이 있을  
때나 기능이 제대로 발휘되지 않을 때 많은 도움이 될 것입니다.

## 목 차

### 사용하기전에

제품규격 .....	4
안전상의 경고 .....	32~35
각 부분의 이름 .....	36
제품 손질 방법 .....	36~37
기능 조작부의 이름과 역할 .....	38
기능 표시부의 이상점검 기능 .....	38

### 사용할 때

취사전 준비사항 .....	39
취사는 이렇게 하십시오 .....	40~41
누룽지는 이렇게 하십시오 .....	42
맞춤밥맛/맞춤취사 기능은 이렇게 하십시오. ....	43
현미/발아는 이렇게 하십시오 .....	44~45
만능점은 이렇게 하십시오 .....	46
이유식은 이렇게 하십시오 .....	47
예약 취사는 이렇게 하십시오 .....	48
밥을 맛있게 보온하려면 .....	49~50

### 고장 신고 전에

고장신고 전에 확인 하십시오 .....	51~52
-----------------------	-------

Nous vous remercions pour votre achat du cuiseur à  
riz/ réchauffeur de riz "CUCKOO"

Lire attentivement les instructions avant d'utiliser cet appareil.  
Veuillez conserver ces instructions à titre de référence ultérieure.

## TABLE DES MATIÈRES

### AVANT L'UTILISATION

MESURES DE PROTECTION IMPORTANTES .....	3
SPÉCIFICATIONS .....	4
MESURES DE SÉCURITÉ .....	5~8

## SHORT CORD INSTRUCTIONS

### Note:

- A.** A short power-supply cord (or cord set) is to be provided to reduce the hazards resulting from becoming entangled in or tripping over a longer cord.
- B.** Longer cord set or extension cords are available and may be used if care is exercised in their use.
- C.** If a long cord set or extension cord is used.
- (1) the marked electrical rating of the cord set or extension cord should be at least as great as the electrical rating of the appliance.
  - (2) if the appliance is of the grounded type, the extension cord should be a grounding-type three-wire cord, and
  - (3) the longer cord should be arranged so that it will not drape over the counter top or tabletop where it can be pulled on by children or tripped over accidentally.

This appliance has a polarized plug : (one blade is wider than the other).

As a safety feature, this plug will fit in a polarized outlet only one way.

If the plug does not fit fully in the outlet, reverse the plug.

If it still does not fit, contact a qualified electrician.

Do not attempt to defeat this safety feature.

**CAUTION :** During use, the internal parts of the rice cooker and the area around the steam vent are **hot**.

**Keep out of reach of children to avoid possible injury.**

## SPECIFICATIONS / 제품 규격 / 产品规格 / SPÉCIFICATIONS

Model Name / 모델명 / 型号		CR-0675F
Power Supply / 전원 / 额定电压		AC 120V(AC Only), 60Hz
Power Consumption / 소비전력 / 额定功率及电流 (Approx) W	Cooking / 취사 / 煮饭	580W
	Keeping Warm / 보온 / 保温	80W
Cooking Capacity / 취사용량 / 煮饭容量 (Cups)	WHITE / 백미 / 白米	1~6 cups
	WHITE QUICK / 백미쾌속 / 白米快速	1~4 cups
	MULTI GRAIN / 잡곡 / 杂粮	1~4 cups
	GABA / 현미발아 / 糙米发芽	1~4 cups
	SCORCHED / 누룽지 / 锅巴	2~4 cups
	Thick Porridge / 된죽 / 稠粥	1~1.5 cups
	Thin Porridge / 묽은죽 / 稀粥	0.5~1 cups
Power Cord Length / 코드 길이 / 电源线长度		4 ft (1.2m)
Dimension / 치수 / 产品尺寸	Length / 길이 / 长	12.75 in (32.3cm)
	Width / 폭 / 宽	9.4 in (23.8cm)
	Height / 높이 / 高	8.5 in (21.5cm)
Weight / 중량 / 重量		8.15lb (3.7Kg)



## 안전상의 경고

- 안전상의 경고는 제품을 안전하고 올바르게 사용하여 사고나 위험을 미리 막기 위한 것이므로 반드시 지켜 주십시오.
- 안전상의 경고는 '경고'와 '주의'의 두가지로 구분되어 있으며 '경고'와 '주의'의 의미는 다음과 같습니다.

<p><b>! 경고</b> 파하지 않을 경우 사망이나 중상을 초래할 수 있는 잠재적인 위험상황</p>	<p><b>!</b> 이 기호는 특정조건하에서 위험을 끼칠 우려가 있는 사항에 대하여 주의를 환기시키는 표시입니다.</p> <p><b>!</b> 위험 발생을 피하기 위해 주의깊게 읽고 지시에 따라 사용하십시오.</p>
<p><b>! 주의</b> 파하지 않을 경우 경상을 초래할 수 있는 잠재적인 위험상황</p>	<p><b>!</b> 이 기호는 어떤 행위를 금지하는 표시입니다.</p> <p><b>!</b> 이 기호는 어떤 행위를 지시하는 표시입니다.</p>



경고



(금지)

전원코드나 전원플러그가 파손되었거나 콘센트가 흔들릴 때는 사용을 중지하고, 고객센터로 문의바랍니다.



- 제품 사용 중 사용상의 부주의로 전원 코드의 피복이 벗겨지거나 찢힐 경우 화재 및 감전의 원인이 될 수 있으니, 수시로 전원코드와 전원 플러그, 콘센트의 상태를 꼭 확인하십시오.
- 전원코드나 전원플러그가 파손된 경우에는 위험이 생기지 않도록 하기 위하여 제조자나 그 판매점 또는 자격이 있는 기술자(서비스 기사)에 의해 코드 교환을 하십시오.
- 반드시 지정된 서비스 센터에서 수리하시기 바랍니다.

사용중 증기 배출구에는 손과 얼굴을 가까이 하지 마십시오.



- 화상의 우려가 있습니다. 취사중 나오는 증기는 매우 뜨거우므로 손이나 얼굴을 가까이 하지 마십시오.
- 특히 어린이의 접근을 막아 주십시오.

제품을 직사광선이 쬐는 곳, 가스레인지, 라이터, 전열기구 등의 가까이에서 사용하지 마십시오.



- 전기누전, 감전, 변형, 변색 및 화재의 원인이 됩니다.
- 전원코드를 열기구 가까이 두지 마십시오. 코드피복이 녹아 화재, 감전의 원인이 됩니다. 수시로 전원코드의 상태를 꼭 확인하십시오.

제품내에 살충제나 화학물질 등을 뿌리거나 투입하지 마십시오.



- 화재 발생의 우려가 있습니다.
- 제품 내 비쿠빌레나 발레 등이 들어갔을 경우는 고객센터로 문의하십시오.

싱크대, 목욕탕 등 제품에 물이 들어갈 수 있는 곳에서는 사용하지 마십시오.



- 전기누전 및 감전의 위험이 있습니다.
- 제품에 물이 들어갔을 경우에는 고객센터로 꼭 문의하십시오.

취사나 요리가 진행 중에 있을 때, 뚜껑을 열지 마십시오.



- 밥이 끓거나 돌이 진행중일 때 뚜껑을 열면 중기에 의한 화상의 원인이 됩니다.
- 취사 후 뚜껑을 열 때 중기에 의한 화상의 위험이 있으므로 주의를 요합니다.

반드시 정격 15A 이상의 접지 단자가 있는 교류 120V 전용 콘센트에서만 사용해 주시고 한 콘센트에 여러 제품의 전원플러그를 동시에 꽂아 사용하지 마십시오.

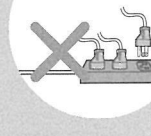

- 여러 제품이 함께 사용하거나, 다른 기구에 사용하면 발열 및 발화, 감전의 원인이 됩니다. 수시로 콘센트 상태를 꼭 확인하십시오.
- 전원플러그에 이물질이나 물기가 묻어 있는 경우에는 잘 닦은 다음 사용하십시오.
- 연장코드도 15A 이상의 것을 사용하여 주십시오.

먼지가 많은 곳이나 화학성 물질이 있는 곳에서는 사용하지 마십시오.

- 제품 근처에서 가연성 가스나 인화성 물질 등을 사용하지 마십시오.
- 폭발 및 화재의 원인이 됩니다.

알루미늄 호일 등 다른 금속 물체를 내측 외부면에 놓은 채 사용하지 마십시오.

- 감전, 화재의 위험이 있습니다.



## ⚠ 경고

## ⊘ (금지)

변형된 내솥이나 전용 내솥이 아닌것은 사용하지 마십시오.

- 내솥이 가열되어 이상작동 및 화재의 원인이 됩니다.
- 내솥을 떨어뜨렸거나 변형된 경우에는 고객상담실로 문의 하십시오.



(전용내솥)

제품을 싱크대에 넣고 뜨거운 제품 내부에 물을 넣지 마십시오.

- 전기 누전 및 감전, 화재의 원인이 됩니다.
- 제품에 물이 들어간 경우는 사용을 중지하고 전원플러그를 뽑은 다음 고객상담실로 문의하십시오.



내솥 없이 사용을 하지 마십시오.

- 감전 및 고장의 원인이 됩니다.
- 내솥이 없는 상태에서 쌀이나 물을 넣지 마십시오.
- 쌀이나 물이 들어갔을 경우에는 제품을 뒤집거나 흔들지 마시고 고객상담실로 문의하십시오.



제품을 분해하거나 개조하지 마십시오.

- 화재 및 감전의 원인이 됩니다.
- 서버스기(가) 이외의 사람이 분해하거나 수리하지 마십시오, 수리 및 고장 상담은 고객상담실로 문의하십시오.



증기배출구를 막거나 증기구에 행주나 장식용 덮개, 기타물건을 올린 채 사용하지 마십시오.

- 본체의 변형, 변색 및 고장의 원인이 됩니다.



증기구나 제품 내부에 금속막대기 등 이물질질을 절대 넣지 마십시오. (특히, 어린이 주의)

- 감전 및 화재의 원인이 됩니다.



전원코드를 무리하게 구부리거나, 묶거나, 잡아당기지 마십시오.

- 감전이나 쇼트로 인해 화재의 원인이 될 수 있습니다. 수시로 전원코드 상태를 꼭 확인하십시오.



흡·배기구 또는 틈 사이에 비늘, 금속물 등 이물질이 들어가거나 막히지 않도록 하십시오.

- 감전 및 화재의 원인이 됩니다.

전원플러그에 묻은 이물질은 물기가 없는 천으로 깨끗이 제거하여 주십시오.

- 화재의 원인이 됩니다. 수시로 전원 플러그 상태를 꼭 확인하십시오.

이 기기는 신체, 감각, 정신 능력이 결여되어 있거나 경험과 지식이 부족하여 감독이나 지시 없는 안전하게 기기를 사용할 수 없는 사람 (어린이 포함)이 사용하도록 만들어 지시 않았습니니다.

- 어린이가 기기를 가지고 놀지 않도록 주의하세요.
- 감전, 화상 등 부상의 원인이 됩니다.



전원코드를 임의로 연장하거나 연결하는 등 가공하여 사용하지 마십시오.

- 감전 및 화재의 원인이 됩니다.

전원플러그를 반박하여 뽑다 꽃았다하지 마십시오.

- 감전 및 화재의 원인이 있습니다.

제품 이동 시 전원코드를 이용하여 들어올리거나 잡아당겨서 이동하지 마십시오.

- 쇼트로 인한 화재의 원인이 될 수 있습니다.

플러그 및 전원 코드부를 동물들이 물어 뜯거나 못과 같이 날카로운 금속 물체로부터 충격을 받지 않도록 주의하여 주십시오.

- 충격으로 인한 파손은 합선, 감전, 화재 등의 원인이 됩니다. 수시로 전원코드와 전원 플러그 상태를 꼭 확인하십시오.

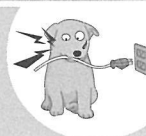



## 안전상의 경고



경고



(지시)

쌀통 및 다용도 선반 등에  
제품을 놓고 사용하지 마십시오.



- 전원코드가 틈새에 눌러져 화재 및 감전의 원인이 됩니다. 수시로 전원코드 상태를 꼭 확인하십시오.
- 취사 또는 요리중 증기가 배출될 때 쌀통 및 다용도 선반에 의해 제품의 손상, 화재, 감전의 원인이 됩니다.

온도감지기, 밥솥 내부 및 열판 또는 내솥비깅부위의 이물질 (밥알, 기타음식물 등) 은 반드시 제거 후 사용하십시오.



- 제품 사용 전 반드시 이물질 제거 상태 확인 후 사용하십시오.
- 온도감지를 정확히 못하게 되므로 내솥이 가열되어 이상적응 및 화재의 원인이 됩니다.

제품 사용시 반드시 분리형커버를  
부착한 후 사용 하십시오.



- 분리형커버 없이 사용시 감전, 화재 증기누설 및 제품고장의 원인이 됩니다.

전원코드 위에 무거운 물건을 올려 놓거나 코드가 제품  
바닥에 눌러지지 않도록 주의해 주십시오.

- 화재 및 감전의 원인이 됩니다 수시로 전원코드 상태를 꼭 확인하십시오.

뚜껑을 여닫을 때 손을 다치지  
않도록 주의 하십시오.



- 뚜껑을 열어 놓은 상태로 방치하지 마십시오. 사고의 원인이 됩니다.

전원플러그를 콘센트에서 꽂거나 뺄때는 손의 물기가  
반드시 제거한 후 전원플러그를 잡고 꽂거나 빼 주십시오.

- 젖은 손으로 전원플러그를 뽑으면 감전의 원인이 될 수 있습니다.
- 무리하게 당겨 뽑으면 전원코드에 이상이 발생되어 누전 및 감전이 될 수 있습니다.

전원커넥터(그림①)를 본체와 먼저  
결합한 후 전원플러그(그림②)를  
콘센트에 연결해 주십시오.

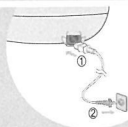

- 화재, 감전의 원인이 됩니다.



주의



(금지)

전원플러그를 뽑을 때는  
전원코드를 잡지마시고 꼭  
전원플러그를 잡고 뽑아주십시오.



- 전원코드에 충격이 가면 감전 및 화재의 원인이 될 수 있습니다.

취사가 끝난 뒤에는 반드시 본체에 고인  
물을 닦아 주십시오.



- 이상한 냄새 및 번색의 원인이 됩니다.
- 본체의 물받이에 고인 물을 닦아 주십시오.

요리 후에는 반드시 청소해 주십시오.

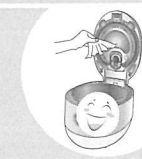

- 찜 요리 후 취사 및 보온을 하게되면 밥에 냄새가 배어들 수도 있습니다.
- 37쪽을 참조하여 깨끗이 닦아낸 후 사용하십시오.

제품을 청소할때는 내솥과  
분리형커버는 중성세제로 씻은 후  
잘 건조 시키시고 본체의 물기가  
없는 깨끗한 천으로 닦아서 말려  
주십시오.



보온 중에는 반드시 뚜껑을 닫아 주십시오.

- 밥 냄새 또는 번색의 원인이 됩니다.

취사 직후, 제품 내부의 증기 및 고열로 인한  
화상의 우려가 있으므로 주의를 요합니다.

청소는 제품을 식힌 후에 하십시오.

- 고온부에 접촉되어 화상의 원인이 됩니다.

전원커넥터는 제품 플러그  
끝까지 꽂아 주십시오.





## ! 주의

## ⊘ (금지)

제품 밑에 깔판, 방석, 전기장판 등을 놓고 사용하지 마십시오.

- 화재 및 변형의 원인이 됩니다.
- 수시로 제품 상태를 꼭 확인하십시오.

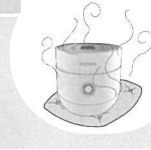

사용하지 않을 때는 전원플러그를 콘센트에서 뽑아 주십시오.

- 절연 성능 저하로 인해 감전, 누전, 화재의 원인이 될 수 있습니다.

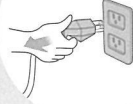

내솥을 다른 용도로 사용하거나 불위에 올리지 마십시오.

- 내솥의 변형 및 코팅이 벗겨져 제품에 이상이 발생할 수 있습니다.



사용 중이거나 사용직후는 내솥 및 내부, 내솥케이스, 열판 등은 뜨거우므로 만지지 마십시오.

- 고열에 의한 화상을 입을 수 있습니다.



경사진 곳이나 울퉁불퉁한 곳에서는 사용하지 마십시오.

- 화재 및 제품 고장의 원인이 됩니다.
- 전원코드에 소나나 발, 기타 물체가 걸려 제품에 떨어지지 않도록 주의 하십시오.



내솥 코팅이 벗겨질 수 있습니다.

- 제품을 장기간 사용하지 않을 경우 내솥 코팅이 벗겨질 수 있습니다.
- 거친 수세미나 금속성 수세미로 내솥을 씻을 경우 코팅이 벗겨질 수 있으니 반드시 주방용 중성세제와 스폰지로 씻어 주십시오.
- 날카로운 식기류(포크, 손가락, 젓가락 등)를 내솥에 넣은 채 씻을 경우 내솥 코팅이 벗겨질 수 있습니다.



벽 및 가구 가까이에서 사용하지 마십시오. 증기 또는 열로 인해 벽 및 가구를 손상 시키고, 변색 및 변형의 원인이 됩니다.

- 수납 캐비닛 등에서 사용할 때에는 안에 증기가 스며들지 않도록 해 주십시오.

뚜껑 위에 자성을 지닌 물체를 올려 놓거나 자성이 강한 물체 근처에서 사용하지 마십시오.

- 제품 고정 및 기능이 정상적으로 작동되지 않을 수 있습니다.



## 내솥 세척용 권장 수세미(내측, 외측)

사용 가능	사용 불가
면 수세미, 스폰지 수세미, 극세사, 망사 수세미	청색, 녹색 수세미(연마제 재질), 칠펜 수세미, 기타 금속 재질 수세미

• 사용 불가 수세미를 사용하면 내솥 코팅이 손상되어 벗겨질 수 있습니다.

취사, 보온, 지정된 메뉴 이외의 물끓임, 식혀, 미역국, 카레, 기름으로 튀기는 요리 등 다른 용도로 사용하지 마십시오.

- 고정 및 냄새의 원인이 됩니다.

제품에 심한 충격을 주거나 떨어뜨리지 마십시오.

- 제품고정 및 안전상의 문제가 발생할 수 있습니다.
- 제품에 무리하게 힘을 가하거나 떨어뜨리지 마십시오.



사용 중에 이상한 소리나 냄새 또는 연기거나면 즉시 전원플러그를 뽑고 고객센터로 문의해 주십시오.

최대 용량 이상으로 내용물을 넣고 사용하지 마십시오.

- 밥을 넘침이나 취사 불량 등 고장의 원인이 됩니다.
- 죽은 지정된 용량 이상은 사용하지 마십시오.

교류 120V 이외에는 사용하지 마십시오.

- 감전, 화재의 원인이 될 수 있습니다.
- 제품이 정상적으로 작동을 하지 않습니다.
- 100V전원에서 송입용 트랜스를 120V로 송입해서 사용하지 마십시오.

현밥 이외의 식품에는 변질하기 쉬운 것(말밥, 혼식, 크로켓, 그라탱 등)이 있으므로 가능하면 보온하지 마십시오.

주걱을 넣은 채 보온하지 마십시오.

- 밥 냄새 또는 변색의 원인이 됩니다.



# 각 부분의 이름

## 본체

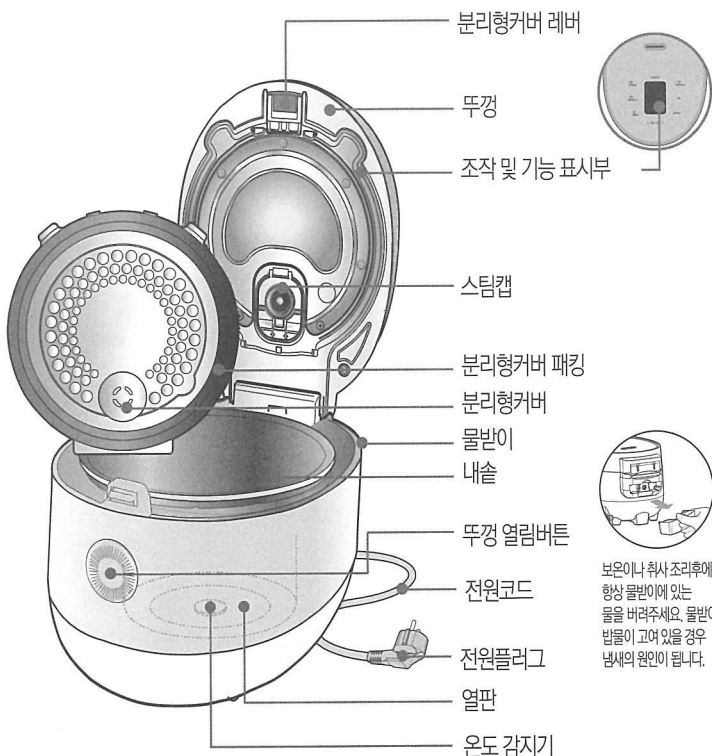

보온이나 취사 조리 후에는 항상 물받이에 있는 물을 비려주세요. 물받이에 밥물이 고여 있을 경우 냄새의 원인이 됩니다.

## 부속품



사용설명서



주걱



계량컵

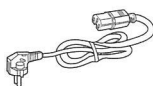

전원코드(분리형)

## 스팀캡 조립 방법



스팀캡 분해도



1. 그림과 같이 고무패킹을 홈부분에 맞춰서 결합한다.

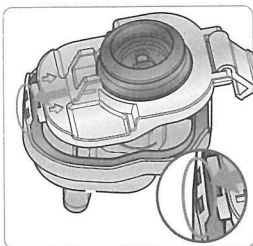

2. 스팀캡을 먼저 구멍에 맞춰 끼운 후 결합한다.



3. 스팀캡 클램프를 걸어준다.  
\*분리 방법은 조립 역순입니다.





- 청소를 잘하지 않으면 보온 중 냄새가 나는 원인이 됩니다. 특히 뚜껑부는 자주 청소해 주십시오.  
(전원플러그를 빼고 본체의 열이 식고 난 후 손질하십시오.)
- 본체 · 뚜껑은 물기를 제거한 행주로 닦아 주십시오. 벤젠, 신나 등은 사용하지 마십시오.
- 사용 중 분리형 커버, 내솔 뚜껑이나 내솔 내부에 밥물이 묻어 전분막이 생기는 수가 있으나, 위생상 아무런 영향이 없습니다.



**내솔**  
내솔의 비결이나 밀면의 이물질 및 물기를 깨끗이 닦아 주십시오.  
가진 수세미, 솔, 연마제 등은 코팅이 벗겨질 수 있으므로 주방용 세제와 부드러운 천, 스폰지로 닦아 주십시오.

**뚜껑**  
내솔의 분리형 커버에 밥물이 묻어 있는 경우, 분리형커버를 본체에서 탈거한 후 물기를 제거한 행주로 분리형커버와 뚜껑 내부를 닦아 주십시오. 뚜껑의 가장자리 부분은 금속으로 되어 있으므로 청소할 때 주의하십시오.

**본체 물고임부**  
취사시 발생하는 밥물은 이곳에 고일 수 있도록 설계되어 있으므로 취사 완료 후 물기를 제거한 행주로 깨끗이 닦아 주십시오.

**본체 내부**  
온도감지기에 이물질이 눌러 붙어 있는 경우 금속편이 손상되지 않게 제거하십시오. 열면에 이물질이나 물기를 부드러운 천으로 깨끗이 닦아 주십시오.

※내솔 세척시 유의사항  
날카로운 사기(뚜껑, 손가락, 젓가락) 등을 내솔에 넣은 채 세척하지 마십시오.  
-내솔 코팅이 손상 될 수 있습니다.

## 스팀캡 장착 방법

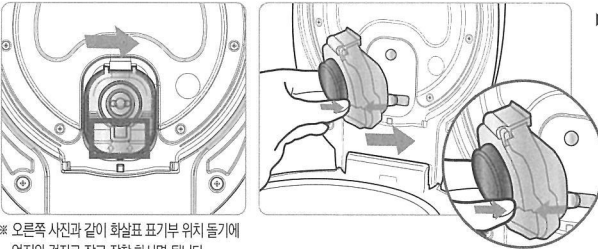

▶ 스팀캡 장착시 화살표 방향으로 고무패킹에 안착이 되도록 끝까지 밀어 장착하십시오.  
※분리형커버를 장착하기 전 반드시 스팀캡이 장착이 되어있는지 확인하십시오.  
스팀캡이 이 장착이 되어 있지 않으면 분리형커버를 장착할 수 없게 만들어져 있습니다.

※ 오른쪽 사진과 같이 화살표 표기부 위치 틀기예 임지와 검지로 잡고 장착 하시면 됩니다.

## 분리형커버 탈·부착방법

- 1 분리형커버 탈착 방법
- 2 분리형커버 부착 방법

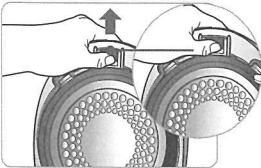

▶ 한손으로 분리형커버 손잡이를 잡습니다.  
▶ 다른 한손으로 분리형커버 레버를 위로 살짝 밀어준 뒤, 가볍게 분리형커버를 당겨 주면 탈착이 됩니다.

※ 분리형커버의 패킹을 잡고 당기지 마십시오.  
※ 취사 조리중이거나 취사 조리직후 분리형커버가 뜨거우므로 식은 후 탈착해 주십시오.

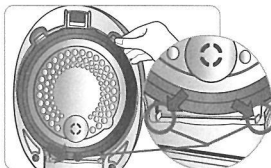

▶ 분리형커버의 아래 부분을 먼저 뚜껑의 안쪽 아래부분에 걸어줍니다.

※ 제품 및 소비자의 안전을 고려하여 분리형커버를 부착하지 않았을 경우에는 뚜껑이 닫히지 않도록 만들어져 있으므로 반드시 분리형커버를 부착하여 사용하십시오.

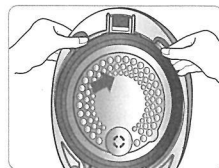

▶ 위그림 상태에서 분리형커버 윗부분을 손으로 살짝 밀어 넣어주면 부착이 완료됩니다.



# 기능조작부의 이름과 역할 / 기능 표시부의 이상점검 기능

## 기능조작부의 이름과 역할

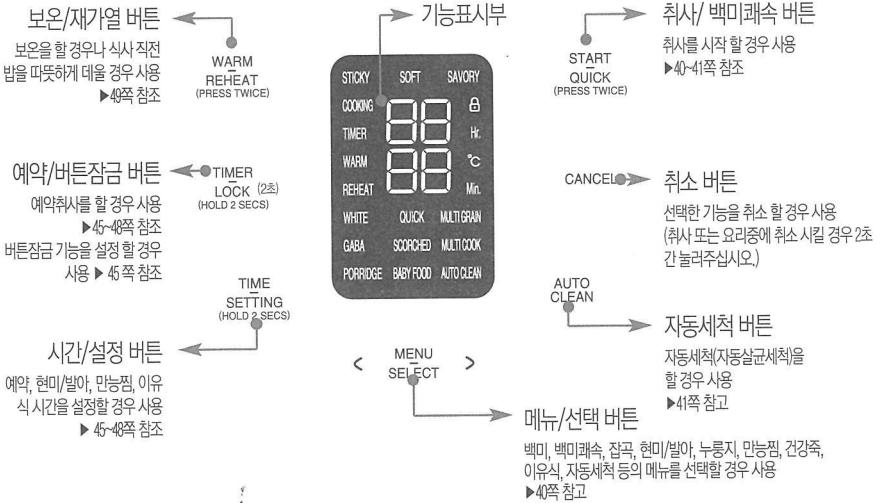

- ※ 전원플러그를 꽂고 아무 동작을 하지 않은 경우, 그림과 같이 화면상태가 나타날 때가 대기 상태입니다. (대기 상태 화면의 메뉴, 시간은 사용자의 설정에 따라 다릅니다.)
- ※ 기능 조작 시 취소 버튼을 누르면 대기 상태로 전환됩니다.
- ※ 버튼은 부저음이 날 때까지 확실하게 눌러 주시고 본 명판의 디자인은 실물과 다를 수 있습니다.



(대기 상태 화면)

## 기능 표시부의 이상점검 기능

사용방법이 올바르지 않거나 제품에 이상이 생겼을 때 아래와 같은 표시가 나타나 경보를 하여 줍니다.

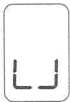

내출이 없을 때 나타납니다.



온도 감지기에 이상이 있을 때 나타납니다. ( " " " " 표시가 깜박거립니다.)  
→ 고객센터로 문의하십시오.



제품에 이상이 생겨(히터단선, 열량부족 등) 장시간 밥이 완료되지 않을 때 나타납니다.  
전원을 차단 후 고객센터로 문의하십시오.  
▶ 42쪽 참조

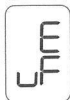

마이컴 내부 메모리에 이상이 있을 때 나타납니다.  
고객상담실로 문의하십시오.

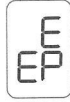

마이컴 내부 메모리에 이상이 있을 때 나타납니다.  
고객상담실로 문의하십시오.



환경센서에 이상이 있을 때 나타납니다.  
고객상담실로 문의하십시오.

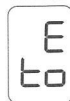

터치버튼이 8초 이상 눌러지면 Eto 에러 표시됩니다.  
터치버튼에 손이나, 애완동물, 물건 등이 없을때에도 Eto 에러가 발생하면, 고객센터로 문의하십시오.



## 1 내솥은 깨끗이 씻은 후 물기를 닦습니다.

- ▶ 내솥을 씻을 때는 부드러운 행주를 사용하여 주십시오.
- ▶ 강한 수세미를 사용하면 내솥 안쪽 표면이 벗겨지는 경우가 있습니다.

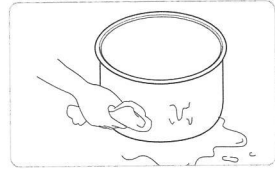

## 2 계량컵을 사용하여 쌀을 인분수 만큼 별도의 용기에 담습니다.

- ▶ 쌀을 계량컵의 윗면 기준으로 평평하게 맞추면 1인분에 해당됩니다.  
(예 : 2인분일 경우 → 2컵, 4인분일 경우 → 4컵)

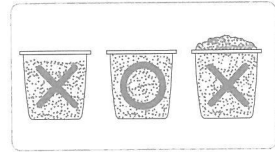

## 3 별도의 용기에 맑은 물이 나올 때까지 깨끗이 씻습니다.

## 4 깨끗이 씻은 쌀을 내솥에 옮겨 담습니다.

## 5 메뉴에 따라 물의 양을 조절합니다.

- ▶ 바닥이 평탄한곳에 내솥을 올려놓고 내솥에 표시된 눈금에 맞춰 물의 양을 조절합니다.  
(물의 양이 많은 경우 취사도중 증기배출구로 밥물이 넘치거나, 거품 오름이 발생할 수 있습니다.)
- ▶ 내솥에 표시된 눈금은 쌀과 물을 함께 부었을때의 물눈금을 표시합니다.
- ▶ 물높이 조절에 대하여
  - 백미, 백미쾌속, 누룽지 : "백미"물눈금 기준으로 물을 맞춥니다. 백미는 최대 6인분까지 취사 가능합니다.  
백미쾌속, 누룽지는 최대 4인분까지 취사 가능합니다.
  - 잡곡/현미밥 : "잡곡/현미밥" 물눈금 기준으로 물을 맞춥니다.  
잡곡, 현미밥이는 최대 4인분까지 취사 가능합니다.
  - 된죽 : "된죽"물눈금 기준으로 맞춥니다. 된죽은 최대 1.5컵까지 취사 가능합니다.
  - 묽은죽 : "묽은죽"물눈금 기준으로 맞춥니다. 묽은죽은 최대 1컵까지 취사 가능합니다.

\* 콩, 팥과 같은 딱딱한 곡류는 불리거나 삶아서 잡곡 메뉴로 취사 하십시오.  
잡곡의 종류에 따라 실익을 수도 있습니다.

### ● 6인분(1.08L)제품

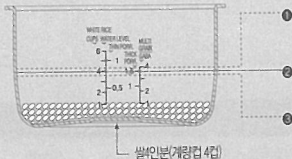

- 1 육은쌀로 밥을 지을때나 진밥을 원할때:  
물을 규정량보다 많이 부어 주십시오.
- 2 쌀 4인분의 경우 (계량컵 4컵) 내솥의 '백미' 눈금 4에 물을 맞춥니다.
- 3 쌀을 충분히 불렸을 때 또는 된밥을 원할 때:  
물을 규정량보다 적게 부어 주십시오.
- 4 밥이 설익거나 고소한 경우:  
쌀의 품종 차이 또는 함유율(육은쌀차이)로 발생  
합니다. 이 경우는 기존 취사 물량 대비 1~10%  
물량을 늘려서 취사해 주십시오.

## 6 내솥을 본체에 넣고 뚜껑을 닫아 주십시오.

- 내솥을 넣을 때 본체에 완전히 들어가도록 주의하여 넣습니다.
- ▶ 내솥의 바닥면에 쌀 등의 이물질이 붙어 있으면 취사가 잘 되지 않거나 고장의 우려가 있습니다.



# 취사는 이렇게 하십시오

1

메뉴/선택 버튼을 눌러 원하시는 메뉴를 선택하세요.

- 메뉴/선택 버튼을 누를 때 마다 백미-백미래속-잡곡-현미/발아-누룽지-만능찜-건강죽-이유식-자동세척-백미 순으로 반복선택됩니다.
- 백미, 잡곡, 현미/발아는 한번 취사가 완료되고 나면 메뉴가 기억되므로 동일 메뉴를 연속 사용할 경우는 메뉴 선택을 하지 않아도 됩니다.

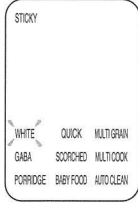

예) 백미 찰진밥을 선택할 경우

2

취사/백미래속 버튼을 눌러 취사를 시작합니다.

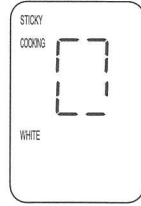

예) 백미 찰진밥을 취사 할 경우

- 백미나 잡곡을 선택한 상태에서 시간/버튼을 누르면 맞춤밥맛 설정이 가능합니다.
- ▶ 43쪽 참조

3

뜸들이기 (예 : 백미)

- 뜸 진행부더는 표시부에 남은 취사시간을 표시합니다. 메뉴에 따라 남은 시간은 차이가 있습니다.



4

취사완료

- 취사가 끝날 때 원료음이 울리면 보온 기능을 시작합니다.
- 취사가 끝나면 즉시 밥을 골고루 잘 섞어 주십시오. 섞지 않고 그냥두면 밥이 굳고 변색되어 냄새가 발생합니다.
- 취사 중에는 취소 버튼을 누르지 마십시오. 취사가 취소됩니다.

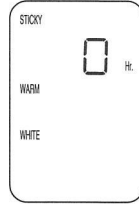

## 메뉴별 취사시간

메뉴	백미	백미래속	잡곡	현미/발아	누룽지	건강죽(된죽)	건강죽(물은죽)	이유식	만능찜	자동세척
취사랑	1인분~ 6인분	1인분~ 4인분	1인분~ 4인분	1인분~ 4인분	1인분~ 4인분	1cup~ 1.5cup	0.5cup~ 1cup	47쪽을 참조하여 주십시오.	48쪽을 참조하여 주십시오.	백미 물눈금 2까지
취사 시간	약 38분~ 약 56분	약 28분~ 약 38분	약 38분~ 약 63분	약 68분~ 약 87분	약 48분~ 약 68분	약 68분~ 약 72분	약 68분~ 약 76분			약 24분



## 취사메뉴 사용법

백미	백미를 취사 할 때 사용합니다.	잡곡	백미에 현미나, 잡곡을 섞어서 취사 할 경우 사용합니다.
현미/발아	현미나 현미발아 밥을 드시고자 할 때 사용합니다.	누룽지	취사 할 때 누룽지를 만들어 줍니다.
만능찜	찜시간을 설정해서 여러가지 요리를 할 때 사용합니다.	건강죽	여러가지 죽요리를 할 때 사용합니다.
이유식	여러가지 이유식을 할 때 사용합니다.	자동세척	취사, 보온 또는 요리 후 베어든 냄비를 세척할 때 사용합니다.
백미쾌속	<ul style="list-style-type: none"> <li>• "백미"메뉴를 선택한 후 취사/백미쾌속 버튼을 두번 누르거나 "백미쾌속"메뉴를 선택하면 백미쾌속 취사로 동작하여 밥짓는 시간이 단축됩니다. (백미 2인분 기준 약 26~28분 정도 걸림)</li> <li>• 취사 전 쌀을 20분 정도 불린 다음 백미쾌속으로 취사하시면 밥맛이 더욱 좋아집니다.</li> <li>• 백미쾌속 취사는 예약이 되지 않습니다.</li> </ul>		

※백미쾌속 및 저인분 취사 후에는 물받이에 있는 물이 많을 수 있으므로 취사 후 물을 버려 주십시오.

## 멜라노이징(미세 밥 눌음) 현상

이 밥솥은 밥의 밑면에 얇은 누런 빛깔이 나타나는데, 이는 밥이 잔여수분을 밥 내부로 흡수시켜 밥 특유의 구수한 향기와 맛을 내는 멜라노이징 현상을 일으켜 맛있는 밥이 되도록 설계되어 있기 때문입니다. 특히 "예약취사"와 같이 쌀알이 오랜시간 침전되면 내솥 바닥에 미세 전분이 가리앉아 "일반 취사"보다 멜라노이징(미세 밥 눌음)현상이 심하게 나타날 수도 있습니다.

## 자동세척은 이렇게 하십시오.

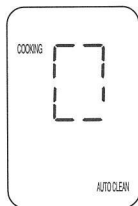

내솥에 물을 백미 물눈금 2까지 붓고 뚜껑을 덮어 주십시오.

방법1. 메뉴/선택 버튼으로 "자동세척"메뉴를 선택한 후 취사/백미쾌속 버튼을 눌러 주십시오.  
 방법2. 대기상태에서 자동세척 버튼을 눌러 선택한 후 취사/백미쾌속 버튼을 눌러 주십시오.



## 누룽지는 이렇게 하십시오

### 누룽지 만드는 방법

1. 메뉴/선택 버튼으로 "누룽지"메뉴를 선택합니다.
2. 취사/백미패속 버튼을 눌러 취사를 시작합니다.
3. 누룽지가 완료되면 뚜껑을 열고 밥을 덜어내 드시고 바닥의 누룽지는 기호에 따라 드시면 됩니다.
  - ▶ 누룽지 취사는 최대 4인분까지만 가능합니다.
  - ▶ 누룽지 취사시 물량은 "백미"물준금 기준으로 맞추시면 됩니다.
  - ▶ 쌀을 너무 깨끗이 씻지 말고 물이 불투명할 정도 취사하십시오.
  - ▶ 누룽지를 강하게(늦게)하고 싶은 경우, 물량을 맞춘 내솥을 제품에 넣고 뚜껑을 닫아 쌀을 30분 정도 물에 불린 후 취사하십시오.

### 누룽지 눅음 강화 기능의 설정 방법

"누룽지" 메뉴 취사 시 바닥의 밥 눅음 정도를 조절할 수 있는 기능으로 기호에 따라 설정해 주십시오.

- ▶ 누룽지 눅음 강화 기능 설정 방법 (누룽지 취사시 눅음량의 증가를 원하시는 경우)

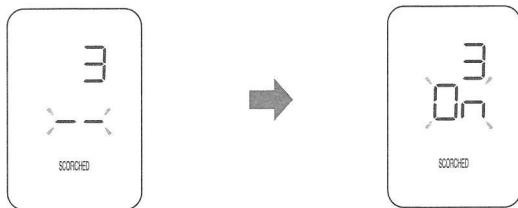

1. 대기상태에서 시간/설정 버튼을 2초 이상 눌러 "보온온도" 설정모드로 진입 후 시간/설정 버튼을 3회 누르면 "누룽지 눅음강화" 설정모드로 진입합니다.
2. "누룽지 눅음강화" 설정모드로 들어왔을 때, 위의 화면이 표시 됩니다.
3. 메뉴/선택 버튼으로 원하시는 모드를 선택한 후 보온/재가열이나 취사/백미패속 버튼을 눌러 주십시오.
4. "누룽지 눅음강화" 설정모드 진입 후 아무런 버튼 입력 없이 7초가 지나거나, 취소 버튼을 누르면 기능이 설정되지 않고 취소되며 대기모드로 돌아갑니다.

- ▶ 누룽지 눅음강화 기능 해제 방법 (누룽지 일반 취사를 원하시는 경우)

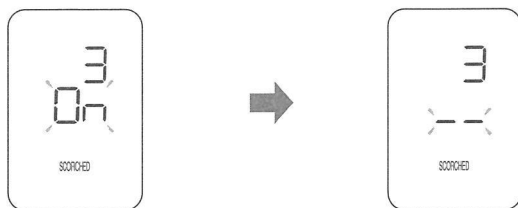

1. 대기상태에서 시간/설정 버튼을 2초 이상 눌러 "보온온도" 설정모드로 진입 후 시간/설정 버튼을 3회 누르면 "누룽지 눅음강화" 설정모드로 진입합니다.
2. "누룽지 눅음강화" 설정모드로 들어왔을 때 위의 화면이 표시 됩니다.
3. 메뉴/선택 버튼으로 원하시는 모드를 선택한 후 보온/재가열이나 취사/백미패속 버튼을 눌러 주십시오.
4. "누룽지 눅음강화" 설정모드 진입 후 아무런 버튼 입력 없이 7초가 지나거나, 취소 버튼을 누르면 기능이 설정되지 않고 취소되며 대기모드로 돌아갑니다.

▶ 본 기능은 제품 출하시 눅음강화 해제 상태로 되어 있으니 필요에 따라 설정해 주십시오.



## 쿠쿠 맞춤밥맛 사용방법

백미, 잡곡메뉴를 소비자가 원하는 밥맛으로 취사 할 수 있는 기능입니다.

- 1 대기상태에서 백미나, 잡곡을 선택한 상태에서 시간/설정 버튼을 누르면 "맞춤밥맛" 설정모드로 진입합니다.
- 2 "맞춤밥맛" 설정모드 진입 후 시간/설정 버튼을 누르면 찰진밥 → 부드러운밥 → 구수한밥 → 찰진밥 순으로 반복선택됩니다.
- 3 원하시는 밥맛을 선택한 후 취사/백미패속 버튼을 누르면 설정이 저장되고, 취사가 시작됩니다.
  - ▶ 맞춤밥맛 선택 후 보온/재가열 버튼을 누르면 설정이 저장되고 보온이 시작됩니다.

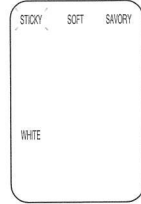

《"맞춤밥맛" 설정모드 진입 시》

## 쿠쿠 맞춤취사 기능(취사온도 조절기능)

취사시 가열완료 온도단계를 조절(온도의 높고, 낮음)하여 취사할 수 있는 기능으로 기존 취사시 고정되어 있던 온도단계를 소비자가 직접 조절할 수 있으므로 소비자가 원하는 기호에 맞게 취사할 수 있습니다.

초기값은 □ 단계로 설정되어 있으며 경우에 따라 단계별 조절을 해주십시오.

- 높은단계 : 잡곡류 및 묵은쌀로 취사하실 경우나 차진밥을 좋아하실 경우에 설정해 주십시오.
- 낮은단계 : 햅쌀로 취사하실 경우나 차진밥을 싫어하실 경우에 설정해 주십시오.

## 쿠쿠 맞춤취사 사용방법

- 1 대기상태에서 시간/설정 버튼을 2초 이상 눌러 "보온온도" 설정모드로 진입 후 시간/설정 버튼을 2회 누르면 "맞춤취사" 설정모드로 진입합니다.
- 2 "맞춤취사" 설정모드로 들어왔을 때 아래의 화면이 표시 됩니다.
- 3 메뉴/선택 버튼으로 원하시는 단계를 선택한 후 보온/재가열이나 취사/백미패속 버튼을 눌러 주십시오.
  - ▶ 메뉴/선택 버튼을 누르면 0 → 1 → 2 → 3 → -3 → -2 → -1 → 0 순으로 반복선택됩니다.
- 4 "맞춤취사" 설정모드 진입 후 아무런 버튼 입력 없이 7초가 지나거나, 취소 버튼을 누르면 기능이 설정되지 않고 취소되며 대기모드로 돌아옵니다.

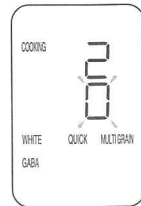

《"맞춤취사" 설정모드 진입 시》

본 기능은 제품 출하시 맞춤취사 0단계 상태로 되어있으니 필요에 따라 설정해 주십시오.

- ▶ 맞춤취사로 조절가능 메뉴 : 백미, 백미패속, 잡곡, 현미/발아



## 현미/발아는 이렇게 하십시오.

### 발아현미란

현미는 백미에 비교 영양가가 높은 식품이지만 먹었을 때 거칠고 딱딱하며, 소화하기 힘들다는 단점이 있으나 아주 조금만 발아시켜도 잡초가 있던 효소가 활성화되어 영양성분이 보다 풍부하게 되고 소화 흡수가 훨씬 수월한 형태로 변화됩니다.

### 발아현미의 특징

발아현미는 영양가가 높은 현미를 발아시켜 영양소를 더욱 증가시키고 현미의 단점인 거친 밥맛이 개선된 소화가 잘되는 훌륭한 영양원입니다.

- ▶ 현미보다 부드러운 밥맛을 즐기실 수 있습니다.
- ▶ 소화가 잘되고 영양소가 풍부합니다 - 발아과정에서 당화호르몬이 분비되어 소화흡수가 잘됩니다.
- ▶ 어린이나 수험생의 영양 건강식으로 좋습니다 - 식이섬유가 풍부합니다.
- ▶ 발아현미에는 GABA(감마아미노낙산)가 다량 함유되어 있습니다. GABA는 긴장과 신장의 신진대사를 촉진하며 중성지방 증가 억제 작용, 혈압상승 방지효과, 뇌세포 대사 촉진 등 우리몸에 좋은 효과가 있음이 의학적으로 확인되었습니다.

### 현미/발아 메뉴의 조작방법

1 발아를 더욱 촉진 시키기 위해 현미를 미리 16시간 이내로 침수하여 예비발아를 해주십시오.

#### 예비발아방법

- ▶ 일반적으로 가정에서 사용하시는 용기에 씻은 현미를 넣고, 최대한 물을 충분히 넣고 침수시킨 후 예비발아하여 주십시오.
- ▶ 예비발아는 16시간 이내로 하여 주시고 현미/발아 메뉴 사용 전에는 반드시 흐르는 물에 세척하신 후 사용하여 주십시오.  
지나치게 세게 문질러 세척하면 쌀눈(배아)이 떨어져 발아되지 않을 수 있습니다.
- ▶ 예비발아하실 때 침수시간에 따라 특유의 냄새가 날 수 있습니다.
- ▶ 기온이 높은 여름이나 보관온도 등에 따라 예비발아 시에는 냄새가 날 수 있으니 가끔씩 예비발아 시간을 줄여 주시고 더 주의해서 깨끗이 잘 씻어 주십시오.

2 메뉴/선택 버튼을 눌러 현미/발아를 선택합니다.

- ▶ 현미/발아 메뉴가 선택되었을 때는 표시부에 "0시"가 표시됩니다.

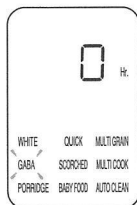

(현미/발아 선택 시)

3 시간/설정 버튼을 눌러 시간을 설정합니다.

- ▶ 현미/발아 메뉴를 선택한 상태에서 시간/설정 버튼을 누르면 발아시간이 0시 → 3시 → 0시 순으로 반복선택됩니다.

4 취사/백미쾌속 버튼을 누릅니다.

- ▶ 취사/백미쾌속 버튼을 누르면 설정된 시간만큼 현미/발아를 시작하고, 발아 완료 후 즉시 취사가 시작됩니다.
- ▶ 현미/발아 중에는 "취사" 표시가 나타나며 남은 시간이 표시됩니다.

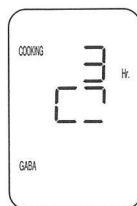





## 현미/발아 예약은 이렇게 하십시오

1. 메뉴/선택버튼을 눌러 현미/발아를 선택합니다.
2. 시간/설정 버튼으로 발아시간을 0시간으로 설정 후 예약 버튼을 누릅니다.  
(발아 시간 3시 설정 시 예약이 되지 않습니다.)
3. 시간/설정 버튼으로 예약 시간을 설정합니다.
4. 예약 또는 취사/백미해속 버튼을 누릅니다.  
▶ 예약 시간 설정 후 아무런 버튼입력 없이 7초가 지나면 예약취사가 시작됩니다.

## 현미/발아 취사시 유의사항

- ① 발아된 쌀의 크기를 키우지 않고 좀 더 빨리 드시고 싶으면 예비발아를 하지 않고 현미발아를 선택하여 원하는 발아시간을 설정하신 후 취사/백미해속 버튼을 눌러 취사하십시오. (쌀의 크기에 따른 영양분의 차이는 크지 않습니다.)
- ② 기온이 높을 때 오랜시간 발아시키면 냄새가 날 경우가 있습니다. 그 경우에는 발아 설정시간을 단축하여 짧게 설정하여 주십시오.
- ③ 현미/발아 메뉴로 취사하실 경우에는 최대 4인분 이하로 하여 주십시오.
- ④ 물은 수도물을 사용하셔도 무방하나 생수를 이용하시면 더욱 좋습니다. 단, 뜨거운 물, 끓인 물은 식힌 경우라 하더라도 발아가 되지 않을 수 있으니 사용을 피해주십시오.
- ⑤ 현미의 발아율이나 쌀의 길이 등의 발아상태는 현미의 종자와 보관상태, 보관기간에 따라 차이가 있을 수 있습니다.  
- 발아현미는 현미를 싹틔운 것으로, 현미의 종자에 따라 발아율 및 발아된 후의 쌀의 길이에 차이가 있을 수 있습니다.  
발아시킬 현미는 반드시 수확 후 1년 미만의 것을 사용해 주시고, 도정 후 보관기간이 기급적 짧은 것을 이용해 주십시오.
- ⑥ 현미의 종류에 따라 멜라노이징 또는 발상태의 차이가 나타날 수 있습니다.  
기호에 맞게 물량을 가감하거나 맞춤취사 기능을 이용해 주십시오. (43쪽 참조)
- ⑦ 사용환경이나 쌀 상태에 따라서 싹이 보이지 않을 수 있습니다.

## 버튼 잠금 기능

청소 시나 어린이, 애완동물 접촉에 의한 오동작을 방지하기 위해 버튼잠금(LOCK)을 설정 할 수 있는 기능입니다.

- ① 버튼잠금 설정 방법
  1. 대기상태, 취사, 예약취사, 보온, 재가열 중에 예약/버튼잠금 버튼을 2초 이상 누르면 버튼잠금이 설정됩니다.  
▶ 버튼잠금이 설정되면 화면에 "☞" 표시가 깜박입니다.  
▶ 버튼잠금이 설정된 상태에서 예약/버튼잠금 버튼을 제외한 다른 버튼을 누를 경우 부저음이 발생합니다.
- ② 버튼잠금 해제 방법
  1. 버튼잠금이 설정된 상태에서 예약/버튼잠금 버튼을 2초 이상 누르면 버튼잠금이 해제됩니다.
  2. 버튼잠금이 설정된 상태에서 전원을 껐다가 켜면 버튼 잠금기능이 해제 됩니다.



# 만능찜은 이렇게 하십시오.

## 만능찜 사용 및 예약 방법

1. 메뉴/선택 버튼으로 만능찜을 선택합니다.  
▶ 만능찜 메뉴가 선택 되었을때는 표시부에 20분이 표시됩니다.
2. 시간/설정 버튼을 눌러 요리 시간을 설정합니다.  
▶ 기본값은 20분이고, 10분~1시간30분까지 설정 가능 합니다.  
(5분 단위로 증가 또는 감소 합니다.)



※ 초기 설정시 20분

3. 취사/백미쾌속 버튼을 누릅니다.  
▶ 만능찜 취사가 시작되면 취사 표시가 나타나며, 남은 시간이 표시됩니다.



4. 만능찜 예약은 이렇게 하십시오.

1. 만능찜을 선택한 후 시간/설정 버튼을 눌러 원하시는 요리 시간을 선택합니다.	2. 예약버튼을 누릅니다.	3. 시간/설정 버튼을 눌러 예약 시간을 선택합니다. ▶ 만능찜 1시간 이상 설정시 예약시간은 2시간부터 설정가능 합니다.	4. 예약 또는 취사/백미쾌속 버튼을 누릅니다. ▶ 예약 시간 설정 후 아무런 버튼입력 없이 7초가 지나면 예약취사가 시작됩니다.
---	----------------	---	---

## 만능찜 요리방법

요리종류	메뉴선택	준비할 재료	이렇게 만드세요
호박죽		감질 벗긴 호박 : 500g 참쌀가루 : 100g 설탕: 1 작은 술 소금: 1 작은 술	1. 호박은 껍질을 벗기고 얇게 썰어 주십시오. 2. 내솥에 물 3컵과 참쌀 가루를 붓습니다. 3. 내솥에 얇게 썬 호박을 넣고 "메뉴/선택"버튼을 눌러 [MULTI COOK]을 선택합니다. 멀티 쿠킹 시간을 3시간으로 설정하세요. 그리고 "취사/백미쾌속" 버튼을 누릅니다. 4. 멀티 쿠킹 후에 체나 믹서기로 갈고 설탕과 소금을 조금씩 넣어주세요.
야채죽		쌀: 1인분 당근: 50g 양파: 50g, 파: 30g 소금: 1 작은 술 후추: 1 작은 술	1. 당근, 양파, 파는 얇게 썰어 주십시오. 2. 내솥에 밥 1인분, 잘게 썬 당근, 양파, 파를 넣습니다. 그 다음 내솥에 물 2½컵을 붓습니다. 3. 뚜껑을 닫고 "메뉴/선택" 버튼을 눌러 [MULTI COOK]을 선택합니다. 멀티 쿠킹 시간을 5시간으로 설정하세요. 그리고 "취사/백미쾌속"버튼을 누릅니다. 4. 멀티 쿠킹이 끝나면 소금과 후추를 넣어 맛을 냅니다.
야채수프	만능찜	당근: 30g, 양파: 30g, 감자: 30g, 버섯: 30g, 등심: 20g, 감자 크림수프: 100g, 올리브 오일 1 큰 술, 소금: 1 작은 술	1. 양파, 감자, 당근을 얇게 썰어 주십시오. 2. 버섯은 보통 크기로 잘라 주십시오. 3. 다진 재료를 올리브 오일 1 큰 술로 볶습니다. 4. 내솥에 물 3컵을 붓고 크림 수프 가루를 넣습니다. 볶은 재료를 넣고 뚜껑을 닫습니다. 5. 멀티 쿠킹이 끝나면 체나 믹서기로 갈아서 설탕과 소금을 조금 넣어 취향에 맞게 끓입니다.
대추차		대추: 180g 생강: ½알 꿀: 1 작은 술	1. 생강을 깨끗이 씻고 껍질을 벗겨 주십시오. 그 다음 얇게 저릅니다. 2. 내솥에 대추와 얇게 자른 생강을 넣어 주십시오. 그리고 백미 4인분 물눈금까지 물을 부어 주십시오. 3. 뚜껑을 닫고 "메뉴/선택" 버튼을 눌러 [MULTI COOK]을 선택합니다. 멀티 쿠킹 시간을 8시간으로 설정하세요. 그리고 "취사/백미쾌속"버튼을 누릅니다. 4. 멀티 조리 후 꿀을 약간 넣어 주십시오. 그리고 음식을 잘 저어주십시오.



## 이유식 사용 및 예약방법

### 1 메뉴/선택 버튼으로 이유식 메뉴를 선택합니다.

▶ 이유식 메뉴가 선택 되었을 때는 표시부에 10분이 표시됩니다.



### 2 시간/설정 버튼으로 요리 시간을 선택합니다.

1. 이유식 메뉴를 선택한 상태에서 시간/설정 버튼을 누르면 5분씩 증가합니다.

2. 이유식 시간은 10분~60분까지 설정 가능합니다.

### 3 취사/백미쾌속 버튼을 누르면 이유식 메뉴가 시작됩니다.

▶ 이유식 취사가 시작되면 취사 중 표시가 나타나며 남은 시간이 표시됩니다.

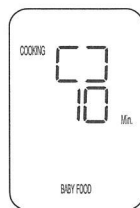

### 4 이유식 예약은 이렇게 하십시오.

1. 이유식을 선택한 후 시간/설정 버튼을 눌러 원하시는 요리 시간을 선택합니다.

2. 예약버튼을 누릅니다.

3. 시간/설정 버튼을 눌러 예약 시간을 선택합니다.

4. 예약 또는 취사/백미쾌속 버튼을 누릅니다.  
▶ 예약 시간 설정 후 아무런 버튼 입력 없이 7초가 지나면 예약취사가 시작됩니다.

## 이유식 요리방법

요리종류	메뉴선택	준비할 재료	이렇게 만드세요
고구마사과죽	이유식	고구마 : 70g 사과 : 70g 물 : 1컵(180ml) 꿀 : 약간	1. 사과와 고구마는 껍질을 벗기고 얇게 썰어 주십시오. 2. 내솥에 1,과 물을 넣어 주십시오. 3. 뚜껑을 닫고 메뉴/선택 버튼을 눌러 이유식을 선택한 후 이유식 시간을 45분으로 설정한 뒤 취사/백미쾌속 버튼을 눌러 주십시오. 4. 요리가 완료되면 나무주걱으로 골게 으개어 꿀을 조금 넣어 섞어 주십시오.
참치야채무른밥	이유식	밥 : 50g 참치살(캔) : 30g 피망 : 10g 당근 : 10g 물 : 1/2컵(90ml) 버터, 김가루 : 약간씩	1. 참치살은 기름을 빼고 젓가락으로 잘게 찢어 준비해 주십시오. 2. 피망과 당근은 잘게 다져 주십시오. 3. 그릇에 밥과 참치살, 피망과 당근을 섞어서 준비해 주십시오. 4. 내솥 바닥에 버터를 바른 후 3의 재료를 넣고 물을 부어 주십시오. 5. 뚜껑을 닫고 메뉴/선택 버튼을 눌러 이유식을 선택한 후 이유식 시간을 15분으로 설정한 뒤 취사/백미쾌속 버튼을 눌러 주십시오. 6. 요리가 완료되면 주걱으로 잘 섞어 주십시오.



## 예약 취사는 이렇게 하십시오

### 예약 취사하는 방법

- 1 예약 버튼을 누릅니다.
- 2 메뉴/선택 버튼으로 원하시는 메뉴를 선택합니다.
  - ▶ 선택 가능 메뉴: 백미, 잡곡, 누룽지, 건강죽, 자동세척
  - ▶ 현미발아, 만능찜, 이음식 예약취사는 45~47 쪽 참조
- 3 시간/설정 버튼으로 예약 시간을 선택합니다.
  - ▶ 시간/설정 버튼을 누르면 예약시간이 10분씩 증가됩니다.
  - ▶ 예약 시간은 1시~12시50분까지 설정가능합니다.

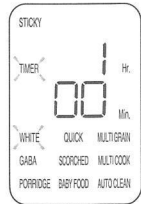

- 4 취사/백미패속 버튼을 누릅니다.
  - ▶ 예약 시간 설정 후 아무런 버튼입력 없이 7초가 지나면 예약취사가 시작됩니다.
  - ▶ 예약 취사 설정이 완료되면 "예약", "취사" 글자가 3회 깜빡인 후 점등됩니다.
  - ▶ 설정한 예약시간 뒤에 취사가 완료됩니다.  
(취사량 및 사용 조건에 따라 완료시각이 다소 차이가 날 수도 있습니다.)



### 예약 취사시 유의사항

- 1 예약 취사를 할 경우
  - ▶ 쌀이 개봉된 지 오래되어 매우 밀라버린 경우에는 증압이 되는 수도 있습니다.
  - ▶ 예약취사 설정시간 또는 주변 환경조건에 따라서 밥이 되거나 질어질 수 있으므로 내솥표시의 물(水)높이 기준에서 가감하여 물량을 조절해 주십시오.
  - ▶ 예약설정시간에 따라서 밀라노이징 현상이 나타날 수 있습니다.
- 2 예약 시각 변경
  - ▶ 예약 시각을 변경할 경우는 취소 버튼을 눌러 취소시킨 후 다시 시작하십시오.
- 3 예약 설정 가능 시간을 벗어난 경우
  - ▶ 설정 시간이 예약 설정 가능 시간보다 짧았을 경우 즉시 취사를 시작합니다.



## 식사하실 때

- ▶ 보온 중 식사를 하실 때 따끈따끈한 밥을 원하시면, 보온/재가열 버튼을 누르면 보온/재가열이 시작되고 9분 후 밥을 드시면 금방 지은 밥처럼 따끈따끈한 밥을 드실 수 있습니다.



- ▶ 재가열 기능을 너무 자주 사용하면 밥이 변색되거나 마르는 경우가 있습니다. 1일 1~2회만 사용하세요.
- ▶ 별도의 전열기구나 가스불로 밥을 지은 경우는 밥을 밥솥에 담은 후 보온/재가열 버튼을 1회 눌러 보온을 합니다. 이때, 표시부에는 "09"가 표시됩니다.  
(이와 같이 차가운 밥솥에 뜨거운 밥을 옮겨 담아 보온할 경우 냄새나 변색이 있을 수 있습니다.)
- ▶ 보온 24시간 경과 이후부터 보온 경과시간을 깜빡이게 표시하여 보온이 장시간 경과 되었음을 알립니다.

## 보온할 때 주의사항

<p>취사 완료 후 밥을 밀면까지 골고루 섞어 보온하면 밥상태가 좋습니다. (적은 밥은 내솥의 중앙에 블록하게 모아서 보온하십시오.)</p>	<p>장시간 보온하면 밥이 변색되고 냄새가 날 수 있으므로 보온은 12시간 이내로 하는 것이 좋습니다. 보온 24시간 경과 이후부터 보온 경과시간을 깜빡이게 표시합니다.</p>
<p>주걱을 넣어 둔 채로 보온하지 마십시오. 특히, 나무주걱 등은 세균을 발생시켜 냄새의 원인이 됩니다.</p>	<p>잡곡은 백미보다 보온 상태가 좋지 않으므로 가끔씩 보온은 피하십시오. 보온 중 내솥의 가장자리나 증기 배출구 하단부는 부분적으로 밥이 하얗게 변하고 부풀어 오를 수도 있습니다. 이럴 경우는 밥을 저어서 섞어 주십시오.</p>
<p>너무 적은 밥을 보온하거나 먹다 남은 밥이나 찬밥을 보온 중인 밥과 섞어서 보온하지 마십시오. 밥에서 냄새가 날 수 있습니다. (찬밥은 전자레인지를 이용하십시오.)</p>	



## 밥을 맛있게 보온하려면

### 보온온도 조정방법

청소를 자주하고 물을 끓여 소독을 하였는데도 냄새가 나고 물이 맺히거나 색깔이 변하는 경우는 보온 온도가 맞지 않은 경우이므로 보온 온도를 조정합니다.

보온온도를 조정하고자 하실 때는 고객센터실(국번없이 1588-8888)로 문의하시면 상세히 안내해 드리겠습니다.

- 1 대기상태에서 시간/설정 버튼을 2초 이상 누르면 "보온온도" 설정모드로 진입합니다.
- 2 "보온온도" 설정모드로 들어왔을 때, 현재 설정된 보온온도가 표시 됩니다.
- 3 메뉴/선택 버튼으로 원하시는 보온온도를 선택한 후 보온/재가열이나 취사/백미쾌속 버튼을 눌러 주십시오.
- 4 "보온온도" 설정모드 진입 후 아무런 버튼 입력 없이 7초가 지나거나, 취소 버튼을 누르면 기능이 설정되지 않고 취소되며 대기모드로 돌아옵니다.

※ 본 기능은 제품 출하시 "74도" 상태로 되어 있으나 필요에 따라 설정해 주십시오.

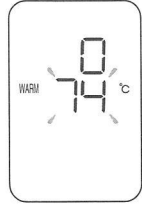

보온 중 보온온도를 조정하실 때에는 시간/설정 버튼을 2초 이상 누른 후 보온 온도를 조정하십시오.

1. 흰 냄새가 많이 나고 물이 많이 맺히는(밥이 식는) 경우: 보온 온도가 낮은 경우입니다. 보온 온도를 1~2°C 정도 높여 줍니다.
2. 밥 색깔이 심하게 누렇게 밥이 마르면서 냄새가 날 경우: 보온 온도가 높은 경우입니다. 보온 온도를 1~2°C 정도 낮춰 줍니다.

### 맞춤보온 기능 조정방법

보온시 뚜껑을 열 때 물이 많이 흐를 경우나 밥 가장자리에 밥 퍼짐 현상이 생길 경우에 사용합니다.

- 1 대기상태에서 시간/설정 버튼을 2초 이상 눌러 "보온온도" 설정모드로 진입 후 시간/설정 버튼을 1회 누르면 "맞춤보온" 설정모드로 진입합니다.
- 2 "맞춤보온" 설정모드로 들어왔을 때, 현재 설정된 맞춤 보온상태가 표시 됩니다.
- 3 메뉴/선택 버튼으로 원하시는 맞춤 보온 단계를 선택한 후 보온/재가열이나 취사/백미쾌속 버튼을 눌러 주십시오.
- 4 "맞춤보온" 설정모드 진입 후 아무런 버튼 입력 없이 7초가 지나거나, 취소 버튼을 누르면 기능이 설정되지 않고 취소되며 대기모드로 돌아옵니다.

※ 본 기능은 제품 출하시 "0단계" 상태로 되어 있으나 필요에 따라 설정해 주십시오.

1. 뚜껑이 열때 물이 많이 흐를 경우: 맞춤 설정모드를 1, 2단계 정도 높여 줍니다.
2. 밥 가장자리에 밥퍼짐 현상이 생기는 경우: 보온 단계를 -1, -2단계 정도 낮춰 줍니다.

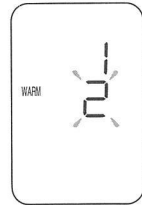
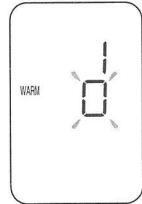

### 보온시 냄새가 날 때

- ▶ 청소를 자주 해 주십시오. 특히, 뚜껑부의 청소상태가 나쁘면 세균이 번식하여 보온시 냄새가 날 수 있습니다.
- ▶ 외관상 깨끗하더라도 곳곳에 세균이 서식하여 보온시 냄새를 발생시킬 수 있으므로 냄새가 많이 날 경우는 물을 내술의 백미물 2인분 정도에 맞추고 식초를 1큰술 넣은 후 뚜껑을 닫고 자동세척을 선택한 후 취사/백미쾌속 버튼을 눌러 주십시오. 완료 후 내술을 반드시 깨끗이 씻어 냅니다.
- ▶ 만능림, 이유식 등의 요리를 한 후 깨끗이 씻어내지 않고 보온하면 밥에 냄새가 배어 들 수 있습니다.

## 고장신고 전에 확인하십시오

▼ 제품에 이상이 생겼을 경우에는 고객상담실로 문의하시기 전에 아래 사항을 확인해 주십시오.

증상	확인사항	조치사항
밥이 되지 않을 때	<ul style="list-style-type: none"> <li>취사/백미패속 버튼을 눌렀습니까?</li> <li>취사 중 정전이 되지 않았습니까?</li> </ul>	<ul style="list-style-type: none"> <li>원하는 메뉴/선택 후 반드시 취사/백미패속 버튼을 1회 눌러 표시부에 " [ ] " 표시가 나타나는지 확인하십시오.</li> </ul>
밥이 설익거나 퍼석할 때 또는 증밥이 될 때	<ul style="list-style-type: none"> <li>계량컵을 사용하셨습니까?</li> <li>물 조절은 정확히 하셨습니까?</li> <li>쌀을 깨끗이 씻었습니까?</li> <li>쌀을 장시간 불린 후 취사하셨습니까?</li> <li>쌀을 개봉한지 오래되어 너무 말라있지 않았습니까?</li> </ul>	<ul style="list-style-type: none"> <li>궤쪽을 참조하여 올바르게 사용하십시오.</li> <li>물을 반눈금 정도 더 넣고 취사하십시오.</li> </ul>
콩(잡곡)이 설익을 때	<ul style="list-style-type: none"> <li>콩(잡곡)이 너무 미르지 않았습니까?</li> </ul>	<ul style="list-style-type: none"> <li>콩(잡곡)을 불리기나 삶아서 잡곡메뉴에서 취사를 하십시오. 잡곡의 종류에 따라 설익을 수도 있습니다.</li> </ul>
밥이 너무 질거나 된밥일 때	<ul style="list-style-type: none"> <li>메뉴 선택은 맞게 하셨습니까?</li> <li>물 조절은 정확히 하셨습니까?</li> <li>뜸을 들이는 상태에서 뚜껑을 열지는 않았습니까?</li> </ul>	<ul style="list-style-type: none"> <li>원하는 메뉴를 빠르게 선택하십시오.</li> <li>물 조절을 정확히 하십시오.(궤쪽 참조)</li> <li>취사 완료음이 울린 후 뚜껑을 열고 밥을 섞어주십시오.</li> </ul>
취사 도중 밥물이 넘칠 때	<ul style="list-style-type: none"> <li>계량컵을 사용하셨습니까?</li> <li>물 조절은 정확히 하셨습니까?</li> <li>메뉴 선택을 정확히 하셨습니까?</li> </ul>	<ul style="list-style-type: none"> <li>궤쪽을 참조하여 올바르게 사용하십시오.</li> </ul>
보온 중 냄새가 날 때	<ul style="list-style-type: none"> <li>뚜껑을 꼭 닫았습니까?</li> <li>보온 중 전원플러그가 콘센트에서 빠져지 않았습니까?</li> <li>12시간 이상 보온하였거나 너무 적은 밥을 보온하지 않았습니까?</li> <li>주걱이나 식은밥 혹은 다른 종류의 밥을 넣어서 보온하지 않았습니까?</li> </ul>	<ul style="list-style-type: none"> <li>뚜껑을 완전히 닫아주십시오.</li> <li>보온 중 전원플러그를 항상 꽂아 주십시오.</li> <li>보온시간은 가능한 12시간 이내로 하십시오.</li> <li>백미 이외의 메뉴와 식은밥은 보온하지 마십시오.</li> </ul>
" [ ] " 표시가 나타날 때	<ul style="list-style-type: none"> <li>온도감지기에 이상이 있을 때 나타납니다.</li> </ul>	<ul style="list-style-type: none"> <li>전원을 차단 후 고객상담실로 문의하십시오.</li> </ul>
보온 중 보온경과시간 표시가 깜빡일 때	<ul style="list-style-type: none"> <li>보온 후 24시간이 경과하지 않으셨습니까?</li> </ul>	<ul style="list-style-type: none"> <li>보온 24시간이 경과하면 보온이 정시간 경과되었음을 알리는 기능입니다.</li> </ul>
현미가 제대로 발아되지 않을 때	<ul style="list-style-type: none"> <li>정격용량 이상의 현미를 넣고 발아시키지 않았습니까?</li> <li>묵은 현미를 사용하지 않았습니까?</li> </ul>	<ul style="list-style-type: none"> <li>정격용량의 현미를 넣어주십시오.</li> <li>묵은 현미나 오염된 현미를 사용했을 때 발아율이 떨어질 수 있습니다.</li> </ul>

## 고장신고 전에 확인하십시오

▼ 제품에 이상이 생겼을 경우에는 고객센터실로 문의하시기 전에 아래 사항을 확인해 주십시오.

증상	확인사항	조치사항
"LJ" 표시가 나타날 때	<ul style="list-style-type: none"> <li>내술이 제품에 들어 있습니까?</li> <li>220V(전원)에 사용하지 않았습니까?</li> </ul>	<ul style="list-style-type: none"> <li>내술이 들어 있지 않은 상태에서는 버튼조작이 되지 않습니다. 내술을 넣어 주십시오.</li> <li>본 제품은 120V 전용 제품입니다. 전원을 바르게 사용하십시오.</li> </ul>
밥이 심하게 눌을 때	<ul style="list-style-type: none"> <li>온도감지기, 열판, 내술외면에 밥알이 심하게 눌어 붙어 있거나 이물질이 있지는 있습니까?</li> <li>"맞춤취사" 나 "맞춤밥맛" 기능을 설정하지 않았습니까?</li> </ul>	<ul style="list-style-type: none"> <li>온도감지기, 열판, 내술외면의 이물질을 제거해 주십시오. (3쪽 참조)</li> <li>필요에 따라 "맞춤취사" 나 "맞춤밥맛" 기능을 해제 또는 설정한 후 취사 하여 주십시오.</li> </ul>
취사 직후나 보온 중 입에서 이상한 냄새가 날 때	<ul style="list-style-type: none"> <li>만능칩, 이음식 요리를 하신 후 청소를 깨끗이 하셨습니까?</li> </ul>	<ul style="list-style-type: none"> <li>3쪽을 참조하여 후경부 및 스팀램을 깨끗이 닦아낸 후 사용하여 주십시오.</li> </ul>
취사, 보온 또는 보온 재가열 중 "딱딱"소리가 날 때	<ul style="list-style-type: none"> <li>취사 릴레이 소리가 아납니까?</li> <li>내술 밑면의 물기는 닦았습니까?</li> </ul>	<ul style="list-style-type: none"> <li>릴레이의 "딱딱" 소리는 쪄짐, 꺼짐의 작동소리로서 정상입니다.</li> <li>내술 밑면에 물기가 있으면 "딱딱" 소리가 납니다. 다음부터는 물기를 닦은 후 내술을 넣어 주십시오.</li> </ul>
"E_R" 번갈아가면서 표시가 나타날 때	<ul style="list-style-type: none"> <li>환경센서에 이상이 있을때 나타납니다.</li> </ul>	<ul style="list-style-type: none"> <li>전원을 차단후 고객센터실로 문의하십시오.</li> </ul>
"E_UF" 표시가 나타날 때	<ul style="list-style-type: none"> <li>미이점 내부 메모리에 이상이 있을때 나타납니다.</li> </ul>	<ul style="list-style-type: none"> <li>전원을 차단후 고객센터실로 문의하십시오.</li> </ul>
장시간동안 취사가 완료되지 않고 "E03" 표시가 나타날 때	<ul style="list-style-type: none"> <li>220V(전원)에 사용하지 않았습니까?</li> </ul>	<ul style="list-style-type: none"> <li>제품에 이상이 생겨(히터단선, 열량 부족 등) 장시간 밥이 완료되지 않을 때 나타나는 표시입니다. 전원을 차단후 고객센터실로 문의하십시오.</li> <li>물만 넣고 장시간 가열할 경우에 "E03" 표시가 나타나는 것은 정상입니다.</li> <li>본 제품은 120V 전용 제품입니다. 전원을 바르게 사용하십시오.</li> </ul>
버튼이 눌러지지 않을 경우	<ul style="list-style-type: none"> <li>뚜껑을 열거나, 버튼잠금을 설정하지 않습니까?</li> </ul>	<ul style="list-style-type: none"> <li>예약/버튼잠금 버튼을 2초 이상 누르면 버튼잠금이 해제됩니다.</li> <li>뚜껑이 열려 있는 상태에서는 버튼이 눌러지지 않습니다. 뚜껑을 닫고 버튼을 눌러주세요.</li> </ul>
뚜껑이 닫히지 않을 때	<ul style="list-style-type: none"> <li>내뚜껑은 부착 하셨습니까?</li> </ul> 	<ul style="list-style-type: none"> <li>내뚜껑을 부착해 주십시오. (3쪽 분리형 커버를 탈 · 부착 방법 참조)</li> </ul>
뚜껑 사이로 증기가 누설될 때	<ul style="list-style-type: none"> <li>패킹에 이물질(밥알 등)이 묻어있지 않습니까?</li> </ul>	<ul style="list-style-type: none"> <li>패킹을 행주나 헝겊으로 깨끗이 닦은 후 사용하십시오.</li> <li>패킹 주변은 항상 깨끗이 유지시켜 주십시오.</li> </ul>